

SILVA 1-2-3 SYSTEM®

Ich kenne meine Position auf der Karte. Wie komme ich zu einem Waldsee, den ich auf der Karte gefunden habe?

Der einfachste Weg, um den Weg zum See zu bestimmen, ist die Durchführung eines einfachen und sicheren Systems, das weltweit von Expeditionsteams, Jugendorganisationen, Bergführern, Armee-Einheiten, Orientierungsläufern und anderen Navigatoren verwendet wird: **das Silva 1-2-3-System®**.

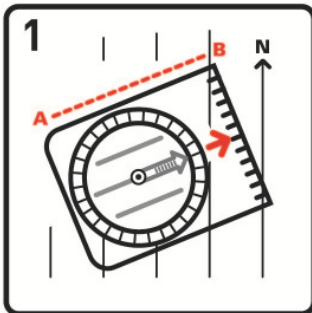

1. Legen Sie den Kompass mit der einen langen Kante entlang der gewünschten Kursrichtung. Stellen Sie sicher, dass die Richtung des Wanderpfeils auf Ihr Ziel zeigt.

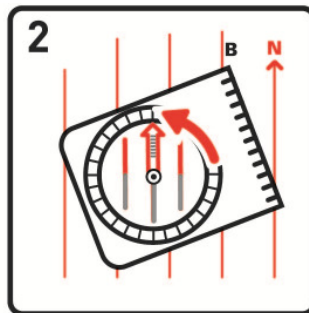

2. Drehen Sie das Kompassgehäuse, bis das "N" auf dem Graduierungsring in Richtung Norden auf der Karte zeigt. Kontrollieren Sie, dass die roten und schwarzen Nord-Süd-Linien in der Kompasskapsel mit den Meridianen (Nord-Süd-Linien) der Karte übereinstimmen.

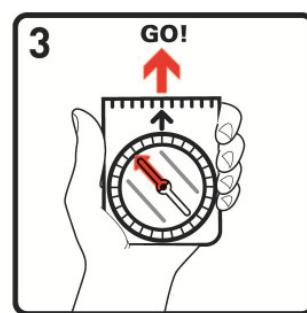

3. Nehmen Sie den Kompass in die Hand und drehen Sie sich, bis die rote Nadelspitze mit dem Nordpfeil der Kompasskapsel übereinstimmt. Der Marschrichtungspfeil am Kompass zeigt jetzt auf Ihr Ziel.

HINWEIS: Bei Benutzung eines Peilkompasses mit Spiegel sollte der Deckel mit dem Spiegel ungefähr in einem Winkel von 45 Grad aufgeklappt und der Kompass in der ausgestreckten Hand gehalten werden. Während Sie im Spiegel kontrollieren, dass die Nadel parallel zum roten und schwarzen Nord-Süd-Pfeil steht, peilen Sie gleichzeitig über den Spiegel ein Objekt in der Landschaft an, das auf Ihrer Kurslinie liegt.